

SVBONY SV204

Инструкция по эксплуатации бинокля

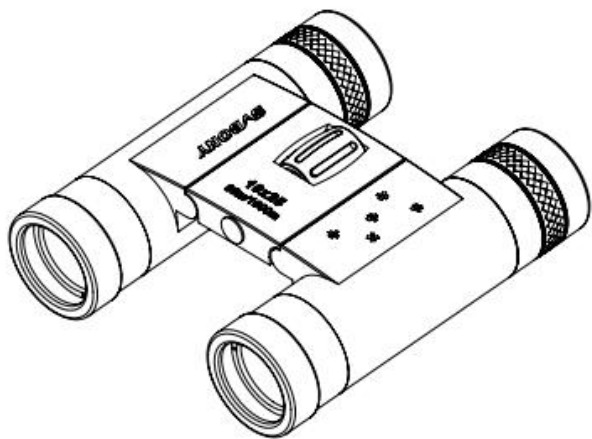

Контактные данные:

Официальный сайт: <https://svbony.com.ru/>

Twitter: @AliSvbony

Facebook: @Svbony Ali

VK: @Svbony Zhao



Сделано в Китае

1. Как пользоваться биноклем?

Настройка IPD (межзрачкового расстояния)

Удерживая тубус объектива, согните фюзеляж бинокля и отрегулируйте расстояние между зрачками, пока не увидите, что вы наблюдаете.

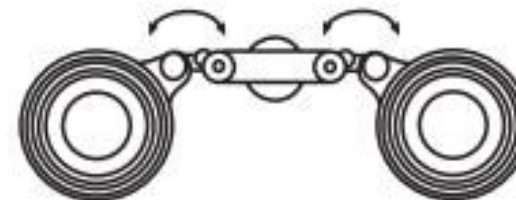

Фокусировка стандартного бинокля

1. Закройте правый глаз и посмотрите на объект левым глазом. Поверните среднее колесо фокусировки, сдвинув бинокль для фокусировки, пока изображение не станет резким и четким.
2. Откройте правый глаз и закройте левый глаз. Поворачивайте правый окуляр, пока объект, который вы видите, не сфокусируется и не станет четким. (Обратите внимание на использование диоптрий в будущем).
3. Обе стороны (глаза) теперь в фокусе, вам нужно только использовать центральное колесо фокусировки, чтобы сфокусироваться на объекте.

Резиновая складная маска для глаз

Компактный бинокль оснащен складным резиновым наглазником. Эти удобные маски для глаз можно сложить для использования с очками или сложить для использования без очков. Они обеспечивают комфорт и повышают визуальный комфорт.

2. Как ухаживать за биноклем?

1. Для чистки объектива используйте прилагаемую салфетку для очистки. Или мягкую ткань для очистки.
2. Чтобы удалить оставшуюся грязь или пятна, нанесите на ткань одну или две капли медицинского спирта.
3. Храните бинокль в защищенном от влаги месте.

3. Внимание!

Никогда не пытайтесь разбирать бинокль, чистя его внутри.

Примечание: Наблюдение за солнцем может привести к необратимому повреждению глаз. Не используйте этот бинокль и не смотрите на солнце невооруженным глазом.

- Не смотрите прямо на солнце или другие сильные источники света через изделие, это может привести к необратимому повреждению глаз.
- Дети должны использоваться под присмотром взрослых, чтобы избежать ненужного вреда.
- Не кладите упаковочную коробку в недоступном для детей месте. В противном случае дети могут засунуть пластик в рот и задохнуться.

Если вы интересуетесь спортом, наблюдением за птицами, природой, дикой природой, охотой или другими видами деятельности, эти бинокли обеспечивают высочайшее оптическое качество, которое гарантированно доставит вам удовольствие от просмотра. Пожалуйста, внимательно прочтите эти инструкции по использованию перед их использованием.

Примечание: Приобретенный вами продукт может отличаться от описанного в руководстве по эксплуатации. Это руководство можно использовать в качестве справочного материала. Если у вас есть какие-либо сомнения, свяжитесь с нами.

Структура продукта

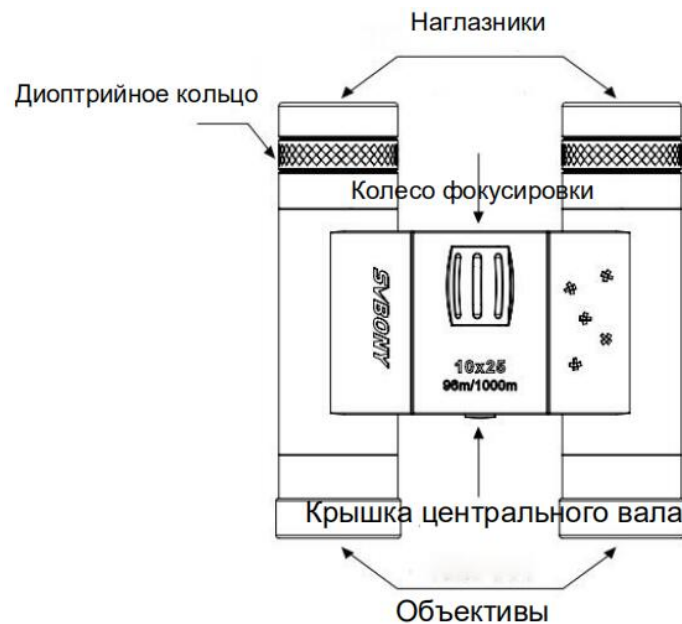

Уход и чистка

Бинокль не требует регулярного обслуживания, кроме как следить за чистотой линз объектива и окуляров.

Грязные объективы и / или окуляры означают меньшее пропускание света и потерю яркости, а также нечеткие изображения. Держите оптику в чистоте! Когда вы не используете бинокль, храните их в прилагаемом футляре.

Гарантийный талон	
Модель продукта	
Дата покупки	
Причина дефекта	
Имя дилера	
Имя пользователя	
Телефон	
Адрес пользователя	
Электронная почта	

1. Наши продукты имеют один год гарантии и бесплатное послепродажное обслуживание.
2. Пожалуйста, заполните форму, указав правильную и достоверную информацию, на случай, если мы отправим вам товар повторно.

Примечания:

1. Гарантийный талон должен храниться у пользователя и не подлежит замене в случае утери.
2. Гарантия производителя на большинство новых продуктов составляет один год со дня покупки.
3. Пользователь может получить гарантийное и послегарантийное обслуживание, как указано ниже:

- Продукты, отремонтированные в нашем местном ремонтном центре.
4. Для гарантийного обслуживания вам необходимо предоставить квитанцию о покупке от реального продавца для проверки.

Исключения из гарантийного покрытия:

1. К любому изделию, поврежденному случайно.
2. В случае неправильного использования продукта или неправильного обращения с ним, а также в результате несанкционированных изменений или ремонта.
3. Если серийный номер был изменен, стерт или удален.